

FICHA TÉCNICA DE PRODUCTO

ALBARDILLA MODELO A1

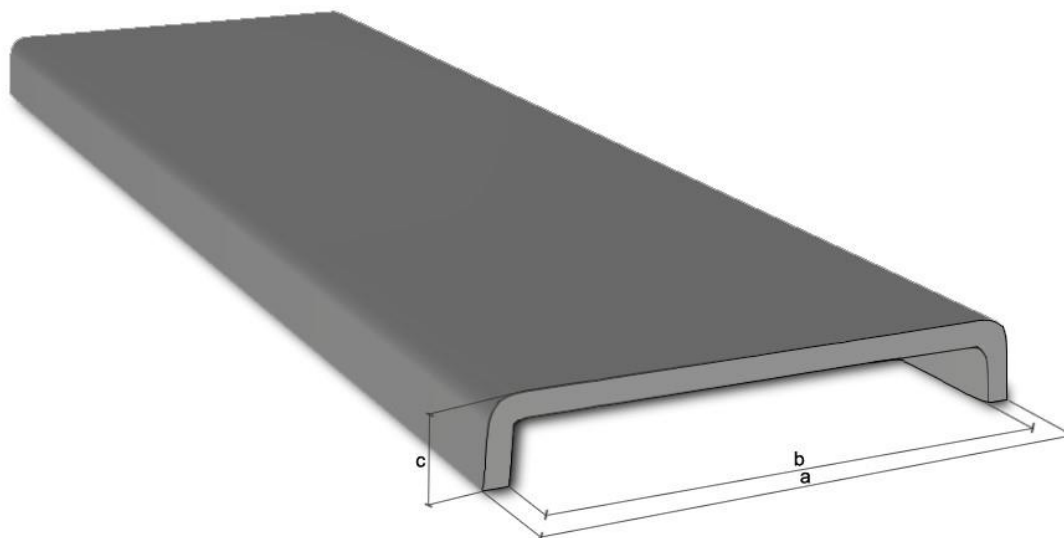

Coronamiento de muro plano y con bocel de 5cm. de largo, fabricado en hormigón polímero consistente en una mezcla de áridos de distintas granulometrías y resinas de poliéster.

— CARACTERÍSTICAS TÉCNICAS

Longitud:	125 cm.
Ancho (a):	Peso por metro lineal
16 cm.	6,72 Kg.
18 cm.	7,30 Kg.
20 cm.	7,90 Kg.
26 cm.	9,80 Kg.
29 cm.	10,70 Kg.
32 cm.	11,60 Kg.
Medida interior (b):	a-3cm.
Altura (c):	50 mm.
Color:	Se puede fabricar con cualquier color de la carta RAL
Composición:	Polvo de mármol y resina de poliéster.

Resistente a golpes y rozaduras.

No se ve afectado por ácidos, acetona, detergentes, grasas, etc.

Facilidad de corte. Los desperdicios son mínimos.

— SUMINISTRO Y MODO DE APLICACIÓN

El material se sirve debidamente paletizado y protegido para evitar golpes

— COLORES DISPONIBLES

	1612D		1626D
	1624D		1617D
	1618D		1653D
	1623D		1620D

— VENTAJAS

01. Combina con cualquier coronamiento.
02. Las piezas se sirven cortadas a 125cm.
03. Facilidad y velocidad en la colocación.
04. No se generan mermas.
05. No tiene poros, propiedad que lo convierte en un producto muy higiénico.
06. Admite cualquier producto para su limpieza y desinfección.
07. Existe una amplia gama de colores.
08. Disco Polymer ofrece servicio de colocación.

— CARACTERÍSTICAS

ENSAYO		Normas de referencia	
Absorción de agua		UNE-EN ISO 10545/3	0,8%
Resistencia a la helada (50 ciclos)			Inalterable tras el ensayo
Absorción inicial (antes del ensayo)		UNE-EN ISO 10545/12	0,8%
Absorción final (tras el ensayo)			1,0%
Resistencia a los productos químicos	Cloruro amónico 100g/l	UNE-EN ISO 10545/13	Sin cambios visibles tras el ensayo
	Hipoclorito sódico, 20mg/l		Sin cambios visibles tras el ensayo
	Ácido clorhídrico, 3% (v/v)		Sin cambios visibles tras el ensayo
	Ácido cítrico, 100g/l		Sin cambios visibles tras el ensayo
	Hidróxido potásico ,30 g/l		Cambio de tonalidad, pasando a un beig más claro
	Ácido clorhídrico, 18% (v/v)		Sin cambios visibles tras el ensayo
	Ácido láctico, 5% (v/v)		Sin cambios visibles tras el ensayo
	Hidróxido potásico, 100 g/l		Cambio de tonalidad, pasando a un beig más claro. La superficie se vuelve más aspera
Resistencia a las manchas	Verde en aceite ligero	UNE-EN ISO 10545/14	La mancha se elimina con agua a 55°C
	Rojo en aceite ligero		La mancha se elimina con agua a 55°C
	Yodo solución alcohólica		La mancha se elimina con agua a 55°C
	Aceite de oliva		La mancha se elimina con agua a 55°C
Resistencia al choque (altura)	Con esfera de acero de 250 g	UNE 127.020/99 EX	1ª fisura a 200mm Rotura a 200 mm
	Con esfera de acero de 500 g		1ª fisura a 200mm Rotura a 200 mm
	Con esfera de acero de 1000 g		1ª fisura a 100mm Rotura a 100 mm
Resistencia al desgaste (abrasión)		UNE-EN ISO 10545/6	158 mm ³
Resistencia al choque térmico		UNE-EN ISO 10545/9	Sin defectos tras el ensayo
Resistencia a la flexión	Valor medio	UNE-EN ISO 10545/4	22,1 N/mm ²
	Valor mínimo		20,2 N/mm ²
Coeficiente de dilatación térmica lineal		UNE-EN ISO 10545/8	17,7 x 10 ⁻⁶ / °C
Determinación de la dilatación por humedad.		UNE-EN ISO 10.545/10	0,348 mm/m

Resistencia de la materia primera tras someterla a inmersión en diferentes productos químicos durante 30 días								
	Probeta Patrón	Ácido sulfúrico (1:5)	Hid. Potásico (200 g/l)	Aceite lubricante	Gasolina	Fueloil	Lejía	Ácido Clorhídrico (1:5)
R. Flexión (kp/cm ²)	231	227	206	230	225	211	203	214
R. Compresión (kp/cm ²)	846	604	583	806	834	828	774	760